

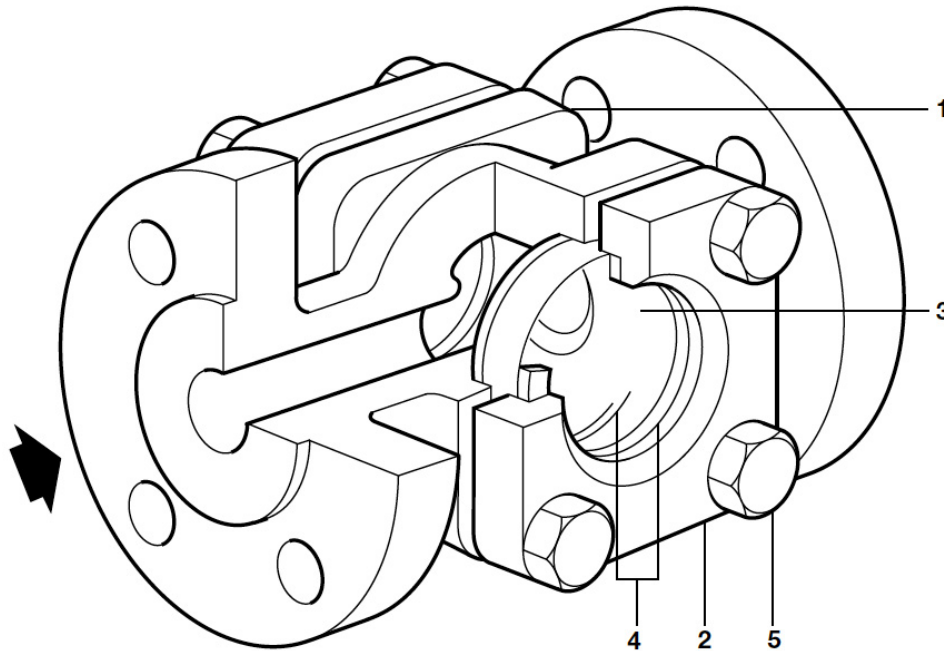

TI-D129-01
BR Rev00

SGC40 e SGS40 Visores de Fluxo



Descrição

O SGC40 em carbono fundido e o SGS40 em aço inoxidável são visores de fluxo de janela dupla com conexões roscadas, SW, sanitárias e flangeadas.

Certificação

Este produto está disponível com os certificados EN 10204 3.1. Este produto atende plenamente os requisitos do "European Pressure Equipment Directive 97 / 23 / EC" e tem a marca CE quando requerido. **Nota:** todas as solicitações de certificação e requisitos de inspeção devem ser solicitados no momento da cotação.

Extras opcionais:

- Indicador de fluxo visual para checar o fluxo do líquido na tubulação.
- Mola: O indicador de fluxo visual pode ser acionado por mola para aplicações em linhas verticais ou onde existem altas vazões.
- Protetores de vidro Mica para aplicações severas - quando estes forem especificados a nomenclatura se torna SGC40M e SGS40M. Veja na tabela abaixo como identificar quando os protetores de vidro Mica devem ser usados.

Aplicação	Escolha do vidro a ser usado
Vapor ou > pH9	Protetores de vidro Mica e Janelas de vidro Borossilicato
>150°C e > pH7	Protetores de vidro Mica e Janelas de vidro Borossilicato
<150°C e < pH7	Apenas janelas de vidro Borossilicato

Tamanhos e conexões

½", ¾", 1", 1¼", 1½" e 2"
Roscada BSP, NPT e SW.

DN15, DN20, DN25, DN40 e DN50
Conexões de grampo sanitário ASME BPE.

DN15, DN20, DN25, DN32, DN40, DN50, DN65, DN80 e DN100
Flanges EN 1092 PN40, ASME (ANSI) Classe 150 e Classe 300, JIS/ KS 10 e JIS/KS 20.

Versões flangeadas possuem dimensões face-a-face de acordo com EN 558 Série 1.

Materiais

No. Parte		Material
1	Corpo	SGC40 Aço Carbono EN 10213-2 1.0619+N & ASTM A216 WCB
		SGS40 Aço Inoxidável EN 10213-4 1.4308 & ASTM A351-CF8
2	Tampa	SGC40 Aço Carbono EN 10213-2 1.0619+N & ASTM A216 WCB
		SGS40 Aço Inoxidável EN 10213-4 1.4308 & ASTM A351-CF8
3	Janela	Vidro Borossilicato DIN 7080
4	Juntas	Grafite esfoliado reforçado
5	Parafusos da Tampa	Aço Inoxidável EN ISO 3506-1 A2-70

Materiais - extras opcionais

Nota: nenhum dos extras opcionais listados abaixo são mostrados na ilustração acima.

6	Indicador de fluxo visual	Aço Inoxidável
7	Mola	Aço Inoxidável
8	Protetores de vidro	Mica

Limites de pressão e temperatura

SGC40
Aço Carbono

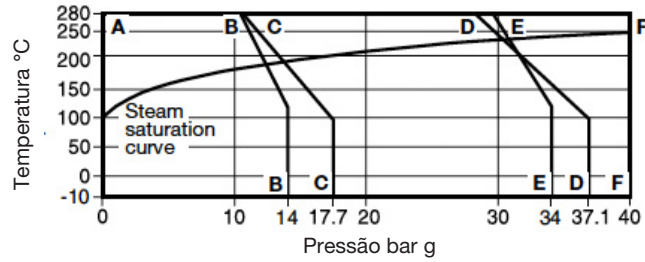

SGS40
Aço Inoxidável

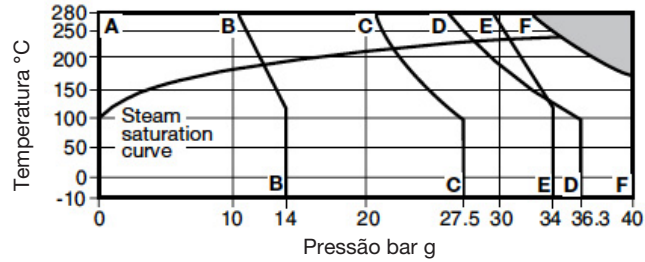

■ Não utilizar nesta região.

- A-B-B** Flangeada JIS 10 e KS 10.
- A-C-C** Flangeada ASME (ANSI) 150.
- A-D-D** Flangeada EN 1092 PN40.
- A-E-E** Flangeada JIS 20 e KS 20.
- A-F-F** Roscada BSP, NPT, Grampo sanitário, SW e Flangeada ASME (ANSI) 300.

Condições de projeto do corpo		PN40	
PMA	Pressão Máxima Admissível	SGC40	40 bar g @ 280°C
		SGS40	40 bar g @ 178°C
TMA	Temperatura Máxima Admissível	SGC40	280°C @ 40 bar g
		SGS40	280°C @ 32.5 bar g
Temperatura mínima admissível		-10°C	
PMO	Pressão máxima de operação para serviço com vapor saturado	PN40	SGC40 31.3 bar g @ 238°C
			SGS40 28 bar g @ 230°C
		ASME (ANSI) 150	SGC40 14 bar g @ 198°C
			SGS40 22.5 bar g @ 220°C
		ASME (ANSI) 300	SGC40 40 bar g @ 250°C
			SGS40 33 bar g @ 240°C
		JIS 10 e KS 10	14 bar g @ 120°C
	JIS 20 e KS 20 34 bar g @ 120°C		
TMO	Temperatura Máxima de Operação	SGC40	280°C @ 40 bar g
		SGS40	280°C @ 32.5 bar g
Temperatura Mínima de Operação		-10°C	
Nota: Para temperaturas mais baixas, consulte a Spirax Sarco			
Pressão máxima de teste hidrostático:		60 bar g	

Dimensões e Pesos (aproximados) em mm e kg

Ø	A	A1	A2	B	C	D	Flg	Peso Rosc SW	Grampo Sanit
DN15	130	95	120	50	45	10	3.0	2.5	2.5
DN20	150	95	140	50	45	10	4.0	3.0	3.0
DN25	160	95	155	70	63	15	5.0	3.5	4.5
DN32	180	-	-	70	63	15	6.0	4.0	-
DN40	200	-	200	90	80	20	9.0	5.5	6.0
DN50	230	-	230	90	80	20	11.0	7.5	8.0
DN65	290	-	-	130	115	30	28.0	-	-
DN80	310	-	-	150	115	30	37.0	-	-
DN100	356	-	-	160	115	30	43.0	-	-

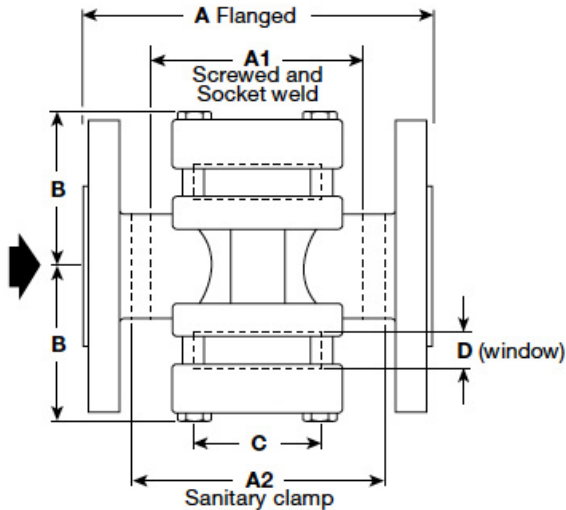

Informações de segurança, instalação e manutenção

Para maiores detalhes, consulte o Manual de Instalação e Manutenção fornecido com o produto.

Atenção:

Sob certas condições, elementos corrosivos no fluxo podem afetar a face interna da janela, particularmente onde ácido fluorídrico e álcalis cáusticos estão presentes. Protetores de vidro Mica devem ser usados para proteger o vidro quando a unidade for usada em aplicações com vapor ou onde o pH é maior do que ph9 ou quando a temperatura for acima de 150°C com um ph maior do que ph7. Inspeções regulares do vidro para checagem da espessura da janela devem ser realizadas com base na acessibilidade do sistema. Se houver evidência de diminuição da espessura do vidro ou erosão, a janela deve ser trocada imediatamente. Sempre use proteção ocular na observação do fluxo através do visor.

Medidas cabíveis devem ser tomadas para proteger pessoas de danos no evento improvável de quebra da janela.

Nota de instalação e manutenção:

Aplique a graxa apropriada nas conexões e parafusos do SGS40 em aço inoxidável para evitar a soldagem a frio.

Visores de fluxo devem ter válvulas de bloqueio instaladas tanto da entrada quanto na saída. É importante que a válvula de bloqueio à montante seja fechada primeiro para evitar a super pressurização.

Visores de fluxo devem ser instalados ao lado da saída de um purgador, tanto em tubulações horizontais como verticais, de acordo com a direção do fluxo indicada no corpo. Aviso: quando o indicador de fluxo visual for requerido para aplicações horizontais a articulação deve ser colocada para cima, caso contrário não irá funcionar para o propósito pretendido. Onde o purgador é de um tipo de descarga por explosão, por exemplo termodinâmico, o visor de fluxo deve ser instalado a, no mínimo, 1 metro do purgador. Isto serve para garantir que o vidro não seja submetido a choque térmico ou de pressão. Assegure-se de que o acesso esteja disponível para fins de manutenção.

Como solicitar

Exemplo: 1 visor de fluxo Spirax Sarco DN20 SGS40 com corpo em aço inoxidável, janelas removíveis em vidro temperado e conexões flangeadas EN 1092 PN40.

A unidade deve ser fornecida completa com os opcionais 'indicador de fluxo visual' e os 'protetores de vidro Mica'.

Peças de reposição

As peças de reposição disponíveis são mostradas em linha sólida na imagem abaixo.

Peças disponíveis

Conjunto de janelas e juntas	3, 4
Conjunto de juntas	4
Aba indicadora de fluxo visual (não mostrado)	6
Protetores de vidro Mica (não mostrado)	8

Como solicitar peças de reposição

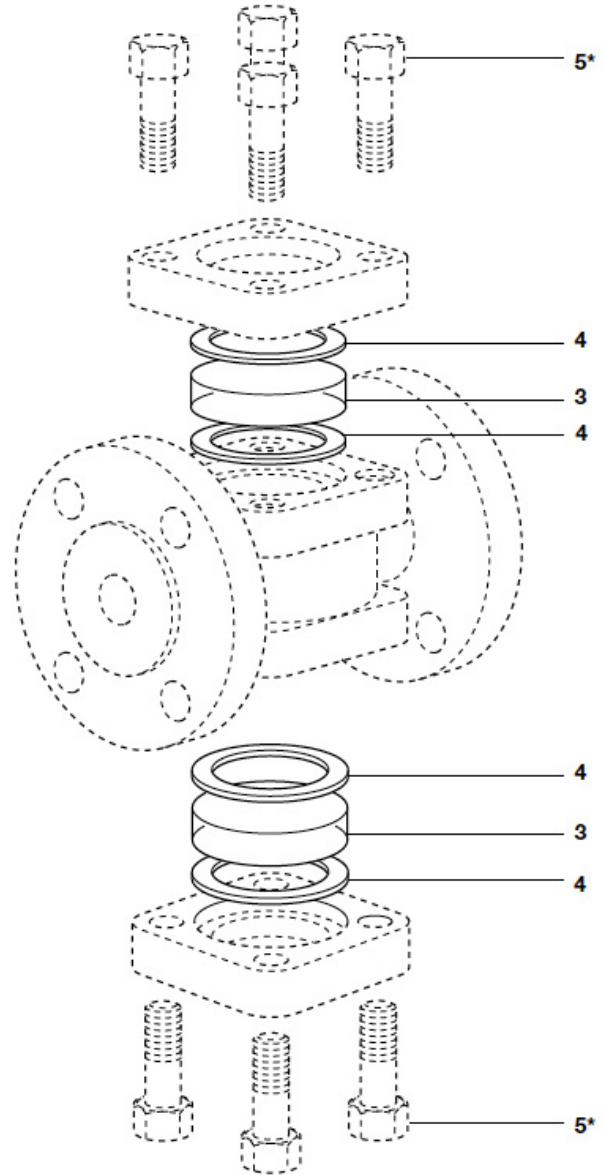

Sempre solicite peças de reposição usando a descrição fornecida na tabela 'Peças disponíveis' e determine o tamanho e tipo do visor de fluxo.

Example: 1 conjunto de janelas e juntas para um visor de fluxo Spirax Sarco SGS40.



* Item 5 is not an available spare.

Torques de aperto recomendados

Item	Tamanho	Qtde		ou mm 	N m
5	DN15 - DN20	8	17 A/F	M10 X 35	12
	DN25 - DN32	8	19 A/F	M21 X 50	28
	DN40 - DN50	8	19 A/F	M12 X 60	38
	DN65 - DN100	8	23 A/F	M16 X 100	132